

Chaufferette infrarouge extérieure/intérieure

Les appareils de chauffage de la série DSH de Dimplex sont idéaux pour une utilisation dans des environnements à faible éclairage comme les restaurants et les espaces de divertissement extérieurs. Atteignant un niveau de production de chaleur maximal en moins de 3 secondes, ce produit offre un confort haut de gamme, tout en reflétant la qualité de la décoration intérieure, à l'extérieur.

AVANTAGES

- Indice de protection IP65 pour applications intérieures et extérieures
- Minuterie de 1, 2 et 3 heures
- Mécanisme sécuritaire d'arrêt automatique après 8 heures
- Temps de réchauffage de 3 secondes au maximum
- 3 réglages de température – 1000 W [bas], 1500 W [moyen], 2000 W [élevé]
- L'aluminium anodisé et l'acier inoxydable 304 résistants à la corrosion permettent au produit de s'adapter à tous les climats.
- Plusieurs appareils de chauffage peuvent être commandés à l'aide d'une seule télécommande. Télécommande comprise
- Chaque appareil de chauffage est doté d'un élément déjà installé, ce qui facilite l'installation et réduit les risques d'endommagement, de bris ou d'égarement des éléments lors de la livraison.

APPLICATIONS

Patios | Balcons | Espaces de vie extérieurs | Solarium | Abris de jardin | Aires communes

SPÉCIFICATIONS

| | |
|-------------------------|---|
| Tension | 240 V |
| Puissance | 1000 - 2000 W |
| Couleur | Acier inoxydable |
| Fini | Aluminium |
| Élément chauffant | Élément chauffant en tube d'or |
| Construction | Acier inoxydable (304) |
| Contrôle et branchement | Installation câblée seulement. L'appareil dispose d'une fonction d'arrêt automatique après 8 heures de fonctionnement |
| Installation | Supports d'installation en surface inclus pour les installations murales |
| Garantie | 1 an (pièces de rechange) |

DIMENSIONS

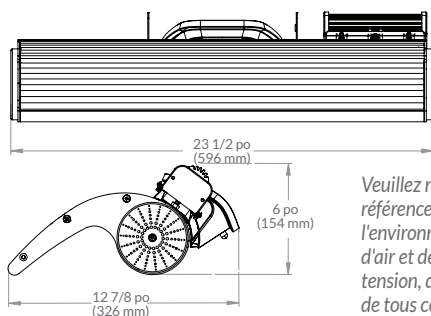

Veillez noter que la zone de chaleur est juste pour une référence. L'empreinte de chauffage dépend toujours de l'environnement et de la hauteur de l'installation, du débit d'air et des températures ambiantes, des fluctuations de tension, de l'angle de rayonnement, etc. Veuillez tenir compte de tous ces facteurs lors de votre planification.

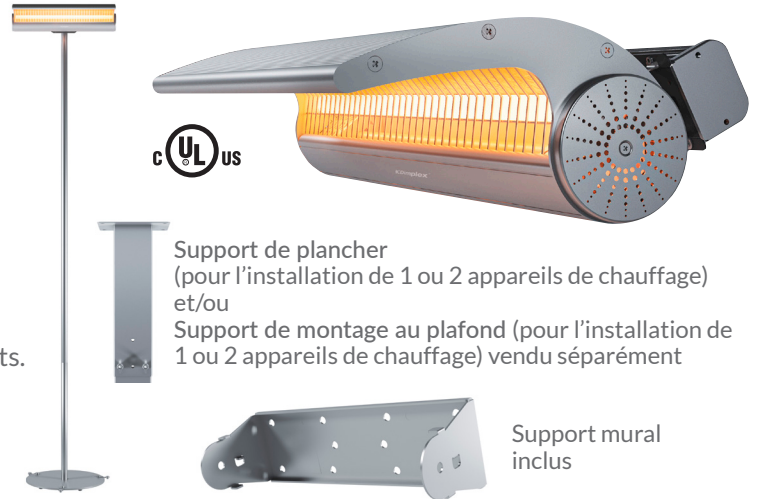

Support de plancher (pour l'installation de 1 ou 2 appareils de chauffage) et/ou Support de montage au plafond (pour l'installation de 1 ou 2 appareils de chauffage) vendu séparément

Support mural inclus

TABLEAU DE SÉLECTION

| N° de Cat. | Installation | Watts | Volts | Poids lb / kg (emballé) |
|------------|--|-------|-------|---------------------------|
| DSH20W | Appareil de chauffage infrarouge mural | 2000 | 240 | 8,3 / 3,8 (12,3 / 5,6) |
| DSHSTAND | Support de plancher permanent | | | 44,1 / 20,0 (46,3 / 21,0) |
| DSHCMB | Support de montage au plafond | | | 1,1 / 0,5 (1,5 / 0,7) |

ZONE DE CHALEUR

Zone de chauffage intérieur

- Support mural
- Support de plancher

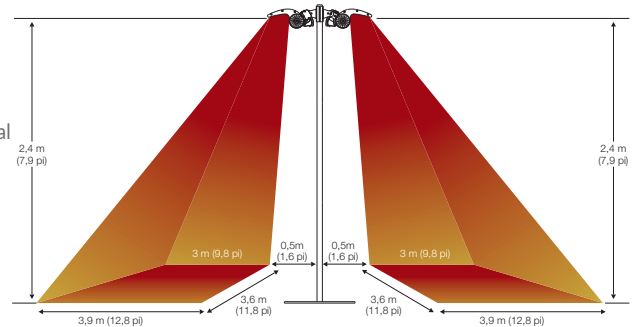

Zone de chauffage extérieur

- Support mural
- Support de plancher

